



ระเบียบกรมการขนส่งทางบก  
ว่าด้วยการกำหนดสีและลักษณะของรถตามกฎหมายว่าด้วยรถยนต์  
พ.ศ. ๒๕๔๙

ตามที่ กรมการขนส่งทางบกได้มีหนังสือที่ คค ๐๓๑๐/ว ๒๕ ลงวันที่ ๘ กรกฎาคม ๒๕๓๑ เรื่อง การกำหนดสีและลักษณะของรถในการดำเนินการตรวจสภาพรถ ตามกฎหมายว่าด้วยรถยนต์ไว้แล้ว นั้น

โดยที่ปัจจุบันการกำหนดสีและลักษณะของรถเป็นการกำหนดตามแบบตัวอย่างที่กำหนดไว้ โดยเฉพาะการ กำหนดลักษณะของรถ มิได้จำแนกรายละเอียดไว้อย่างชัดเจน ก่อให้เกิดปัญหาลักษณะของรถไม่ตรงกันกับ ข้อเท็จจริงและลักษณะการใช้งานของประชาชน ดังนั้น เพื่อให้การกำหนดสีและลักษณะของรถ ตามกฎหมาย ว่าด้วยรถยนต์ เป็นไปตามสภาพของการใช้รถและการตรวจสภาพรถที่จะขอจดทะเบียนเกิดความเรียบร้อย เหมาะสม และเป็นไปในแนวทางเดียวกัน สมควรปรับปรุงการกำหนดสีและลักษณะของรถเสียใหม่ ให้มีความเหมาะสมยิ่งขึ้น กรมการขนส่งทางบกจึงวางระเบียบไว้ ดังต่อไปนี้

ข้อ ๑ ระเบียบนี้เรียกว่า “ระเบียบกรมการขนส่งทางบก ว่าด้วยการกำหนดสีและลักษณะของ รถตามกฎหมายว่าด้วยรถยนต์ พ.ศ. ๒๕๔๙”

ข้อ ๒ ให้ยกเลิกหนังสือกรมการขนส่งทางบก ที่ คค ๐๓๑๐/ว ๒๕ ลงวันที่ ๘ กรกฎาคม พ.ศ. ๒๕๓๑ เรื่อง การกำหนดสีและลักษณะของรถในการดำเนินการตรวจสภาพรถ ตามกฎหมายว่าด้วยรถยนต์

ข้อ ๓ ระเบียบนี้ ให้ใช้บังคับตั้งแต่วันที่ ๑ สิงหาคม พ.ศ. ๒๕๔๙ เป็นต้นไป

ข้อ ๔ บรรดาระเบียบ ประกาศ ข้อบังคับ หรือคำสั่งอื่นใดในส่วนที่มีไว้แล้วในระเบียบนี้ หรือขัดแย้ง กับระเบียบนี้ ให้ใช้ระเบียบนี้แทน

ข้อ ๕ การกำหนดสีของรถ ให้เจ้าหน้าที่ตรวจสภาพรถกำหนดสีที่เป็นสีหลัก โดยไม่คำนึงถึงความเข้ม ของสีที่แตกต่างกัน ตามตัวอย่างที่กำหนดในภาคผนวก ก แนบท้ายระเบียบนี้

ข้อ ๖ การกำหนดลักษณะรถ ให้เจ้าหน้าที่ตรวจสภาพรถกำหนดลักษณะตามรูปพรรณของรถแต่ละ ประเภท ตามตัวอย่างที่กำหนดในภาคผนวก ข แนบท้ายระเบียบนี้

ข้อ ๗ สำหรับรถที่จดทะเบียนไว้ก่อนวันที่ระเบียบนี้ใช้บังคับ หากมีการกำหนดสีหรือลักษณะของรถ แตกต่างไปจากที่กำหนดไว้ในระเบียบนี้ เมื่อเจ้าของรถมาดำเนินการทางทะเบียน ในกรณีที่ต้องตรวจสอบหรือ ตรวจสภาพรถ ให้เจ้าหน้าที่ตรวจสภาพรถบันทึกสีหรือลักษณะของรถ ให้เป็นไปตามระเบียบนี้ และให้ นายทะเบียนแก้ไขรายการในใบคู่มือจดทะเบียนรถและรายการจดทะเบียน โดยไม่ต้องจัดเก็บค่าธรรมเนียม ค่าขอและค่าธรรมเนียมแก้ไขรายการแต่ประการใด

ข้อ ๘ ให้รองอธิบดี (ฝ่ายปฏิบัติการ) กรรมการขนส่งทางบก รักษาการตามระเบียบนี้

ประกาศ ณ วันที่ ๔ กรกฎาคม พ.ศ. ๒๕๕๙



ปิยะพันธ์ จัมปาสุต  
อธิบดีกรรมการขนส่งทางบก

## ภาคผนวก ก

สีแดง	หมายความรวมถึง	สีแดงเลือดหมู สีแดงเลือดนก สีแดงบานเย็น สีแดงทับทิม
สีน้ำเงิน	หมายความรวมถึง	สีน้ำเงินเข้ม สีคราม สีกรมท่า
สีเหลือง	หมายความรวมถึง	สีเหลืองอ่อน สีเหลืองทอง สีครีมออกเหลือง
สีขาว	หมายความรวมถึง	สีขาวงาช้าง สีครีมออกขาว
สีดำ	หมายความรวมถึง	สีดำออกเทา
สีม่วง	หมายความรวมถึง	สีม่วงอ่อน สีม่วงเข้ม สีม่วงเปลือกมังคุด
สีเขียว	หมายความรวมถึง	สีเขียวใบไม้ สีเขียวอ่อน สีเขียวเข้ม สีเขียวขี้ม้า
สีส้ม	หมายความรวมถึง	สีแสด สีอิฐ สีปูนแห้ง
สีน้ำตาล	หมายความรวมถึง	สีน้ำตาลอ่อน สีน้ำตาลไหม้ สีน้ำตาลเข้ม สีชอล์ค
สีชมพู	หมายความรวมถึง	สีชมพูอ่อน สีชมพูเข้ม
สีฟ้า	หมายความรวมถึง	สีฟ้าอ่อน สีฟ้าเข้ม
สีเทา	หมายความรวมถึง	สีเทาอ่อน สีเทาออกดำ สีบรอนซ์เงิน สีตะกั่วตัด

ภาคผนวก ข

1. รถยนต์นั่งส่วนบุคคลไม่เกิน 7 คน (รย.1)

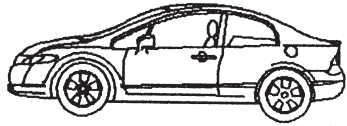

1.1 เก๋งตอนเดียว

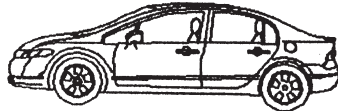

1.2 เก๋งสองตอน

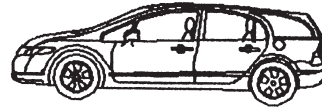

1.3 เก๋งสองตอนแวน

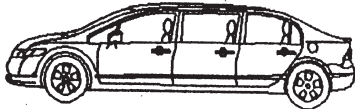

1.4 เก๋งสามตอน

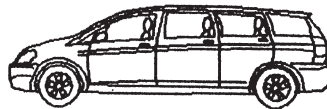

1.5 เก๋งสามตอนแวน



1.6 นั่งสองตอน

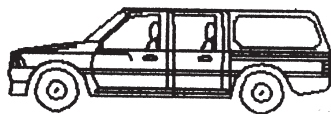

1.7 นั่งสองตอนแวน

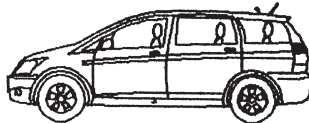

1.8 นั่งสามตอน

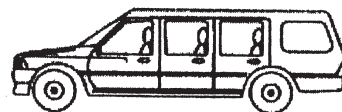

1.9 นั่งสามตอนแวน

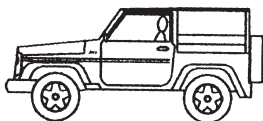

1.10 นั่งสองแถว

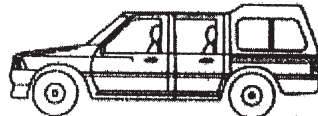

1.11 นั่งสองตอนสองแถว

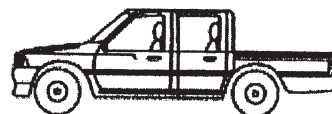

1.12 นั่งสองตอนท้ายบรรทุก

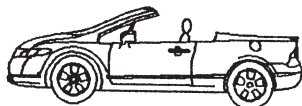

1.13 ประทุนตอนเดียว

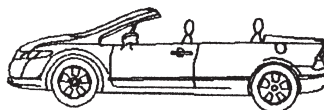

1.14 ประทุนสองตอน

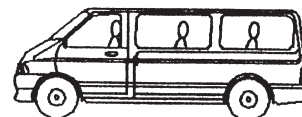

1.15 ตู้นั่งสามตอน

1.16 รถเฉพาะกิจ



รถเฉพาะกิจ (มอเตอร์โฮม)

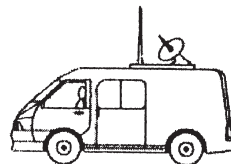

รถเฉพาะกิจ (ถ่ายทอดสัญญาณ)

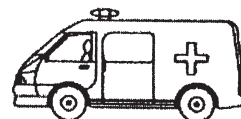

รถเฉพาะกิจ (พยาบาล)

1.17 รถลักษณะอื่น

2. รถยนต์นั่งส่วนบุคคลเกิน 7 คน (รย.2)

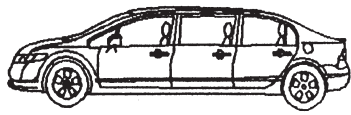

2.1 เก๋งสามตอน

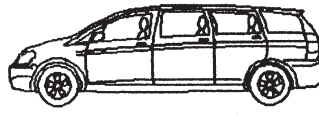

2.2 เก๋งสามตอนแวน

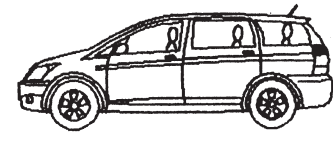

2.3 นั่งสามตอน

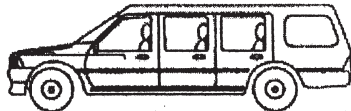

2.4 นั่งสามตอนแวน

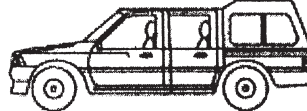

2.5 นั่งสองตอนสองแถว

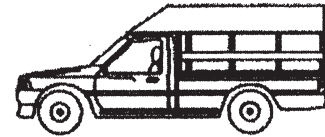

2.6 นั่งสองแถว

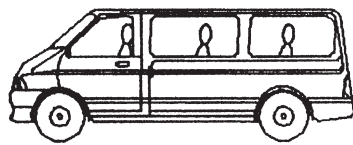

2.7 ตู้นั่งสามตอน

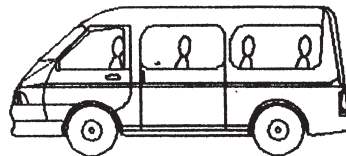

2.8 ตู้นั่งสี่ตอน

2.9 รถเฉพาะกิจ

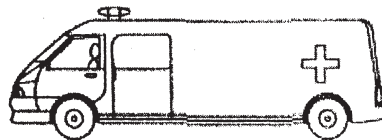

รถเฉพาะกิจ (ตู้พยาบาล)

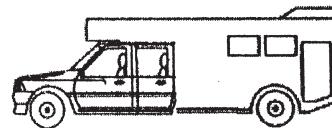

รถเฉพาะกิจ (มอเตอร์โฮม)

2.10 รถลักษณะอื่น

3. รถยนต์บรรทุกส่วนบุคคล (รย. 3)



3.1 เก๋งทึบบรรทุก

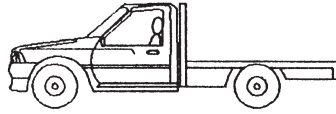

3.2 กระบะบรรทุกพื้นเรียบ



3.3 กระบะบรรทุก (ไม่มีหลังคา)

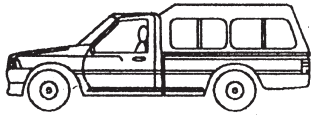

3.4 กระบะบรรทุก (มีหลังคา)

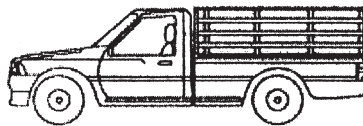

3.5 กระบะบรรทุก (เสริมกระบะข้าง)



3.6 กระบะบรรทุก (มีหลังคาฝาปิดด้านข้าง-ท้าย)

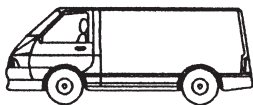
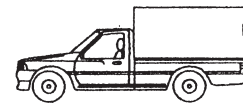

3.7 ตู้บรรทุก

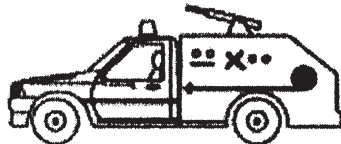
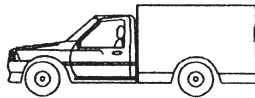

3.8 รถดับเพลิง

3.9 รถเฉพาะกิจ

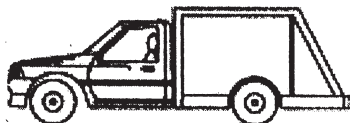

รถเฉพาะกิจ (ขยะมูลฝอย)

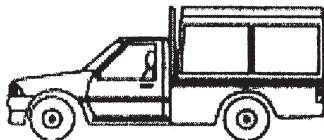

รถเฉพาะกิจ (ขยะมูลฝอย)

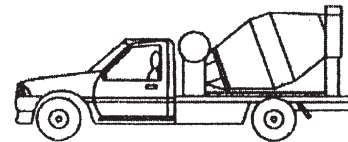

รถเฉพาะกิจ (คอนกรีต)

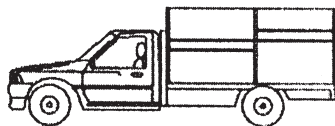

รถเฉพาะกิจ (น้ำอัดลม)

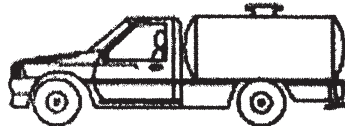

รถเฉพาะกิจ (น้ำ)

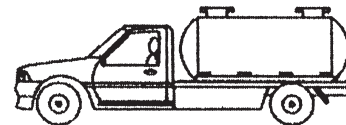

รถเฉพาะกิจ (ซีเมนต์ผง)

4. รถยนต์สามล้อส่วนบุคคล (รย.4)

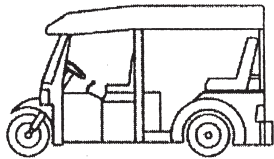

4.1 ประทุนสองตอน

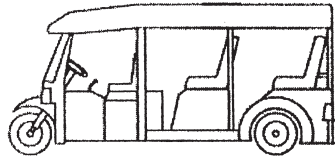

4.2 ประทุนสามตอน

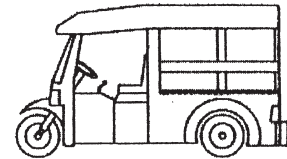

4.3 ประทุนสองแถว

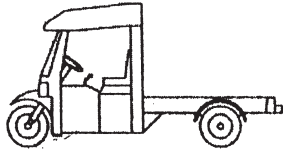

4.4 กระบะบรรทุกพื้นเรียบ

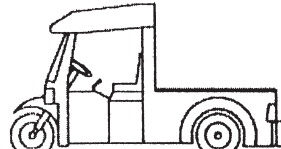

4.5 กระบะบรรทุก (ไม่มีหลังคา)

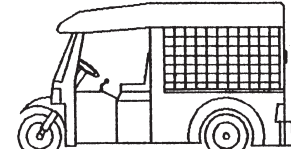

4.6 กระบะบรรทุก (มีหลังคา)

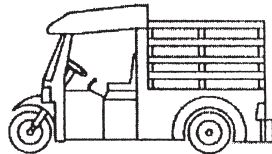

4.7 กระบะบรรทุก (เสริมกระบะข้าง)

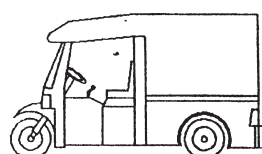

4.8 กระบะบรรทุก (มีหลังคาปิดด้านข้าง-ท้าย)



4.9 ตู้บรรทุก

4.10 ลักษณะอื่น

5. รถยนต์รับจ้างระหว่างจังหวัด (รย.5)

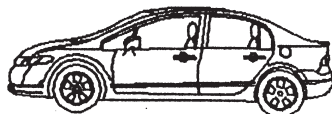

5.1 เก๋งสองตอน

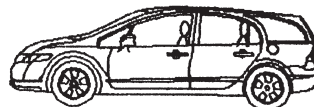

5.2 เก๋งสองตอนแวน

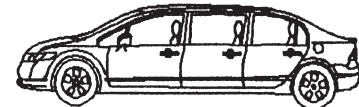

5.3 เก๋งสามตอน

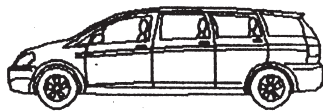

5.4 เก๋งสามตอนแวน

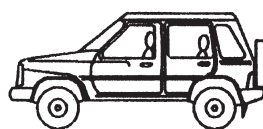

5.5 นั่งสองตอน

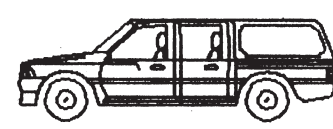

5.6 นั่งสองตอนแวน

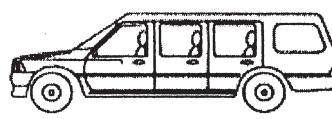
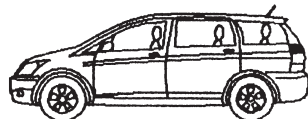

6. รถยนต์รับจ้างบรรทุกคนโดยสารไม่เกิน 7 คน (รย.6)

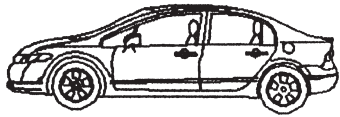

6.1 เก๋งสองตอน

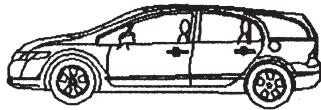

6.2 เก๋งสองตอนแวน

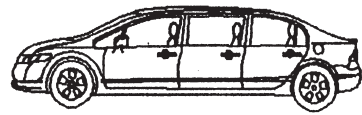

6.3 เก๋งสามตอน

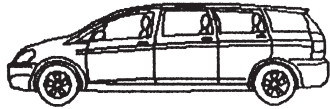

6.4 เก๋งสามตอนแวน



6.5 นั่งสองตอน

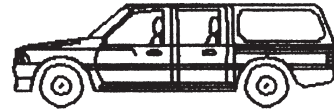

6.6 นั่งสองตอนแวน

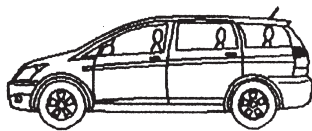

6.7 นั่งสามตอน

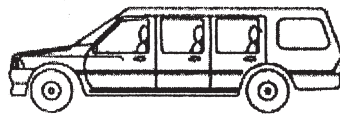

6.8 นั่งสามตอนแวน

7. รถยนต์สี่ล้อเล็กรับจ้าง (รย.7)

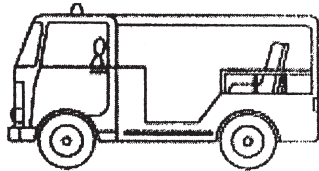

นั่งสองตอน

8. รถยนต์รับจ้างสามล้อ (รย.8)

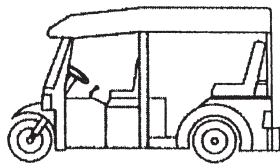

8.1 ประทุนสองตอน

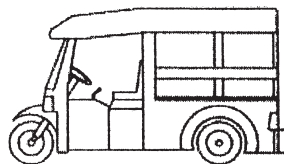

8.2 ประทุนสองแถว

9. รถยนต์บริการธุรกิจ (รย.9)

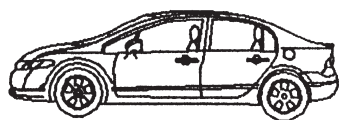

9.1 เก๋งสองตอน

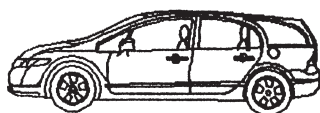

9.2 เก๋งสองตอนแวน

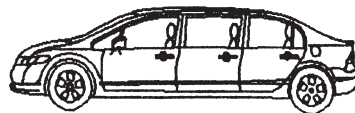

9.3 เก๋งสามตอน

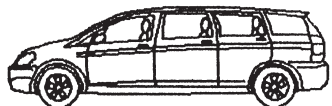

9.4 เก๋งสามตอนแวน

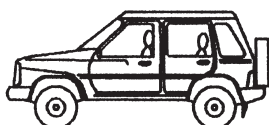

9.5 นั่งสองตอน

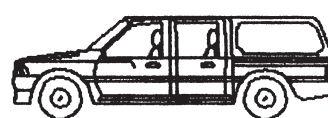

9.6 นั่งสองตอนแวน

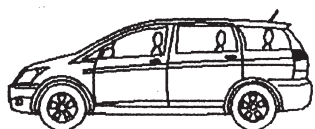

9.7 นั่งสามตอน

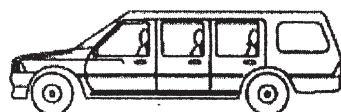

9.8 นั่งสามตอนแวน

10. รถยนต์บริการทัศน اجر (รย.10)

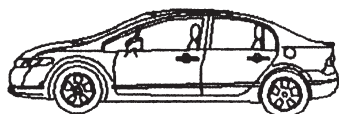

10.1 เก๋งสองตอน

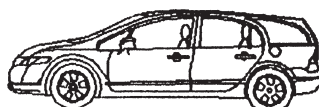

10.2 เก๋งสองตอนแวน

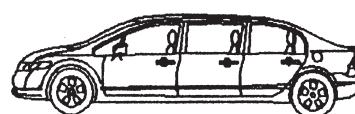

10.3 เก๋งสามตอน

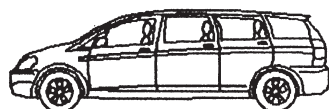

10.4 เก๋งสามตอนแวน

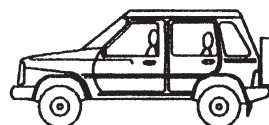

10.5 นั่งสองตอน

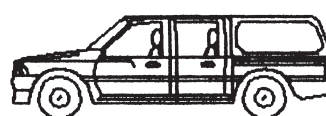

10.6 นั่งสองตอนแวน

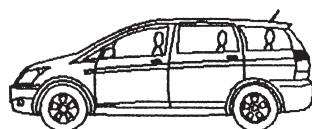

10.7 นั่งสามตอน

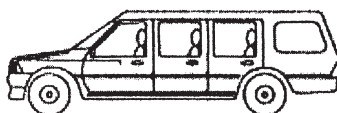

10.8 นั่งสามตอนแวน

11. รถยนต์บริการให้เช่า (รย. 11)

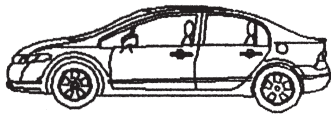

11.1 เก๋งสองตอน

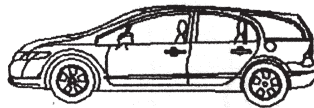

11.2 เก๋งสองตอนแวน

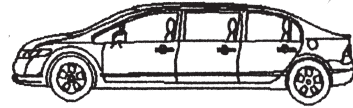

11.3 เก๋งสามตอน

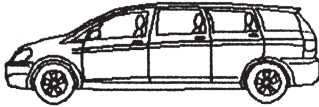

11.4 เก๋งสามตอนแวน

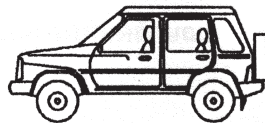

11.5 นั่งสองตอน

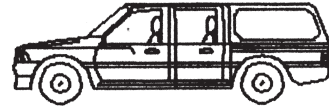

11.6 นั่งสองตอนแวน

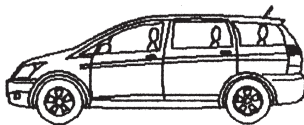

11.7 นั่งสามตอน

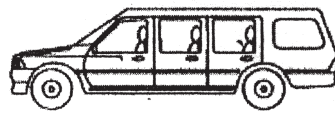

11.8 นั่งสามตอนแวน

12. รถจักรยานยนต์ส่วนบุคคล (รย.12)

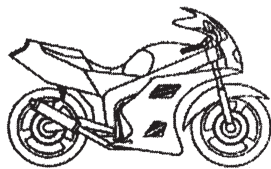

12.1 จักรยานยนต์

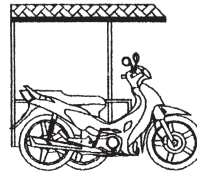

12.2 จักรยานยนต์พ่วงข้าง (มีหรือไม่มีหลังคา)

13. รถแทรกเตอร์ (รย.13) กำหนดลักษณะตามการใช้งาน

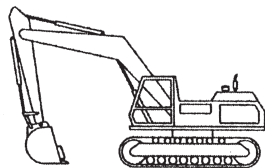

13.1 รถขุดค้ำ

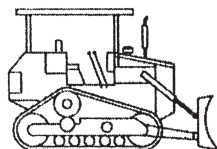

13.2 รถแทรกเตอร์

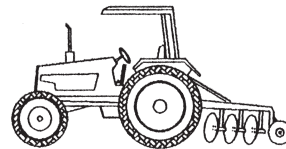

13.3 รถแทรกเตอร์ที่ใช้ในการเกษตร

14. รถดถนน (รย.14) ไม่ต้องกำหนดลักษณะ

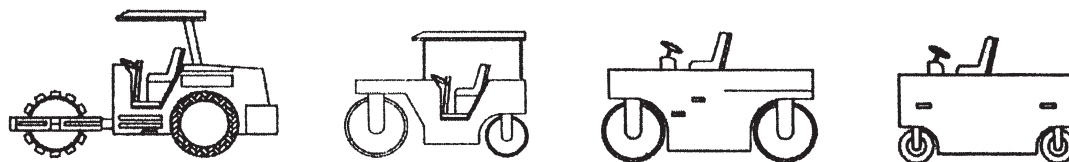

15. รถใช้งานเกษตรกรรม (รย.15) ไม่ต้องกำหนดลักษณะ

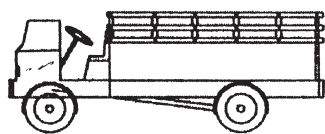

16. รถพ่วง (รย. 16) ไม่ต้องกำหนดลักษณะ

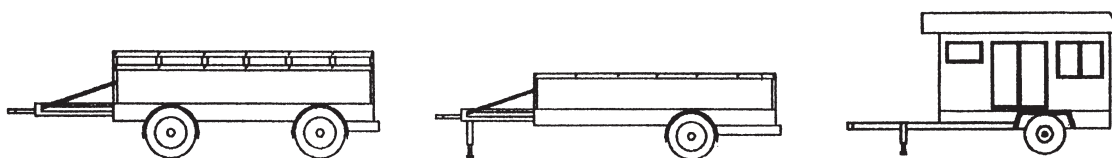

17. รถจักรยานยนต์สาธารณะ (รย. 17) ไม่ต้องกำหนดลักษณะ

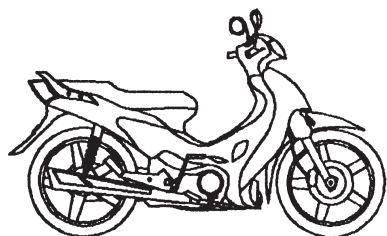

## บันทึกข้อความ

ส่วนราชการ สำนักงานทะเบียนรถยนต์ โทร. ๒๗๙๖๒๔๑

ที่ คค ๐๓๑๐/ว.๒๖

วันที่ ๘ กรกฎาคม ๒๕๓๑

เรื่อง ตำแหน่งเลขตัวรถและเลขเครื่องยนต์ในการดำเนินการตรวจสอบสภาพ และตรวจสอบตามกฎหมายว่าด้วยรถยนต์

เรียน ขพผ., กองต่างๆ, สลก., สขก., ตรข., จภน., สขจ. ทุกจังหวัด, สด.ทุกสถานี, สขช. ทุกสาขา, สขก. ๑, ๒, ๓

เพื่อให้การดำเนินการตรวจสอบสภาพและตรวจสอบรถ ตามกฎหมายว่าด้วยรถยนต์เป็นไปด้วยความ สะดวกรวดเร็วยิ่งขึ้น กรมการขนส่งทางบกได้รวบรวมรายละเอียดตำแหน่งเลขตัวรถและเลขเครื่องยนต์ของ รถยนต์ประเภทต่างๆ เพื่อเป็นแนวทางในการปฏิบัติงานตรวจสอบสภาพและตรวจสอบรถไว้ ดังรายละเอียดที่แนบ มาพร้อมนี้

จึงเรียนมาเพื่อทราบ

(ลงชื่อ) พงศกร เล่าหวิเชียร

(นายพงศกร เล่าหวิเชียร)

รองอธิบดี (ฝ่ายปฏิบัติการ) ปฏิบัติราชการแทน

อธิบดีกรมการขนส่งทางบก

## ตัวอย่างตำแหน่งเลขตัวรถ

ลำดับ	ตำแหน่งเลขตัวรถ	ชนิดรถ
๑.	บนกระจิงหน้าตอนนอก	เบนซ์ สปอร์ต
๒.	กระจิงหน้าตอนในหลังเครื่องยนต์	รถญี่ปุ่นเกือบทุกรุ่น, เบนซ์, อัลฟา, บีเอ็มดับเบิลว
๓.	บนคานหน้าขวา	มาสด้ากระบะ
๔.	บนคานหน้าซ้าย	ดัทสันกระบะ
๕.	คานหน้าขวาด้านข้าง	โตโยต้ากระบะ
๖.	คานหน้าซ้ายด้านข้าง	ไดฮัทสึ, มาสด้า, พอร์ด
๗.	คานขวางด้านหน้า	โตโยต้าคราวน์ รุ่นแรกๆ
๘.	คานใต้ประตูขวา	โตโยต้าคราวน์ รุ่นแรกๆ
๙.	คานใต้ประตูซ้าย	ไดฮัทสึกระบะ
๑๐.	โครงสร้างซีหลังขวา (ล้อหลัง)	มิตซูบิชิกระบะ
๑๑.	เสาเก้งหน้าขวา	วอลโว่
๑๒.	ใต้เบาะนั่งหลัง	โพลค์
๑๓.	ในห้องเครื่องด้านซ้าย	โพลค์, เฟียต (เครื่องท้าย)
๑๔.	ในห้องเครื่องด้านขวา	โพลค์ (ที่วางแบตเตอรี่)
๑๕.	แผ่นโลหะบริเวณหน้าปัทมบน	รถอเมริกัน
๑๖.	แผ่นโลหะที่เสาเก้งด้านซ้าย	รถอเมริกัน
๑๗.	แผ่นโลหะที่เสาเก้งด้านขวา	รถอเมริกัน
๑๘.	ในห้องเครื่องเหนือบังโคลนขวา	บีเอ็มดับเบิลว, จากัวร์, โอเปิล, ซีตรอง เปอโยต์, โรลส์รอย, เฟียต
๑๙.	ในห้องเครื่องเหนือบังโคลนซ้าย	โคลท์
๒๐.	เสาเก้งกลางหลังคนขับด้านในซ้าย - ขวา	รถตู้โตโยต้า
๒๑.	พื้นด้านข้างคนขับขวา	รถตู้นิสสัน
๒๒.	ด้านหลังฝาครอบเครื่อง	รถตู้โตโยต้า รุ่นแรกๆ
๒๓.	คานกลาง	อีซูซุ ฟาสเตอร์ รุ่นแรกๆ
๒๔.	ในรางน้ำฝนใต้กระจกหน้า	บีเอ็มดับเบิลว, เฟียต, ซีตรอง

## ตัวอย่างตำแหน่งเลขเครื่องยนต์

ลำดับ	ตำแหน่งเลขเครื่องยนต์	ชนิดเครื่องยนต์
๑.	ซ้ายเครื่องยนต์	บีเอ็มดับเบิลยู
	ซ้ายเครื่องยนต์	เบนซ์
	ซ้ายเครื่องยนต์	ซีตรอง
	ซ้ายเครื่องยนต์	เปอโยต์
	ซ้ายเครื่องยนต์	โตโยต้า
	ซ้ายเครื่องยนต์	รถยุโรปเกือบทุกรุ่น
๒.	ขวาเครื่องยนต์	รถญี่ปุ่นเกือบทุกรุ่น
๓.	แผ่นโลหะที่ตัวรถ – บริเวณหน้าปัทม์บน	รถอเมริกันเกือบทุกรุ่น
	– เสากังด้านขวา	รถอเมริกันเกือบทุกรุ่น
	– เสากังด้านซ้าย	รถอเมริกันเกือบทุกรุ่น

ตัวอย่างตำแหน่งเลขตัวรถ

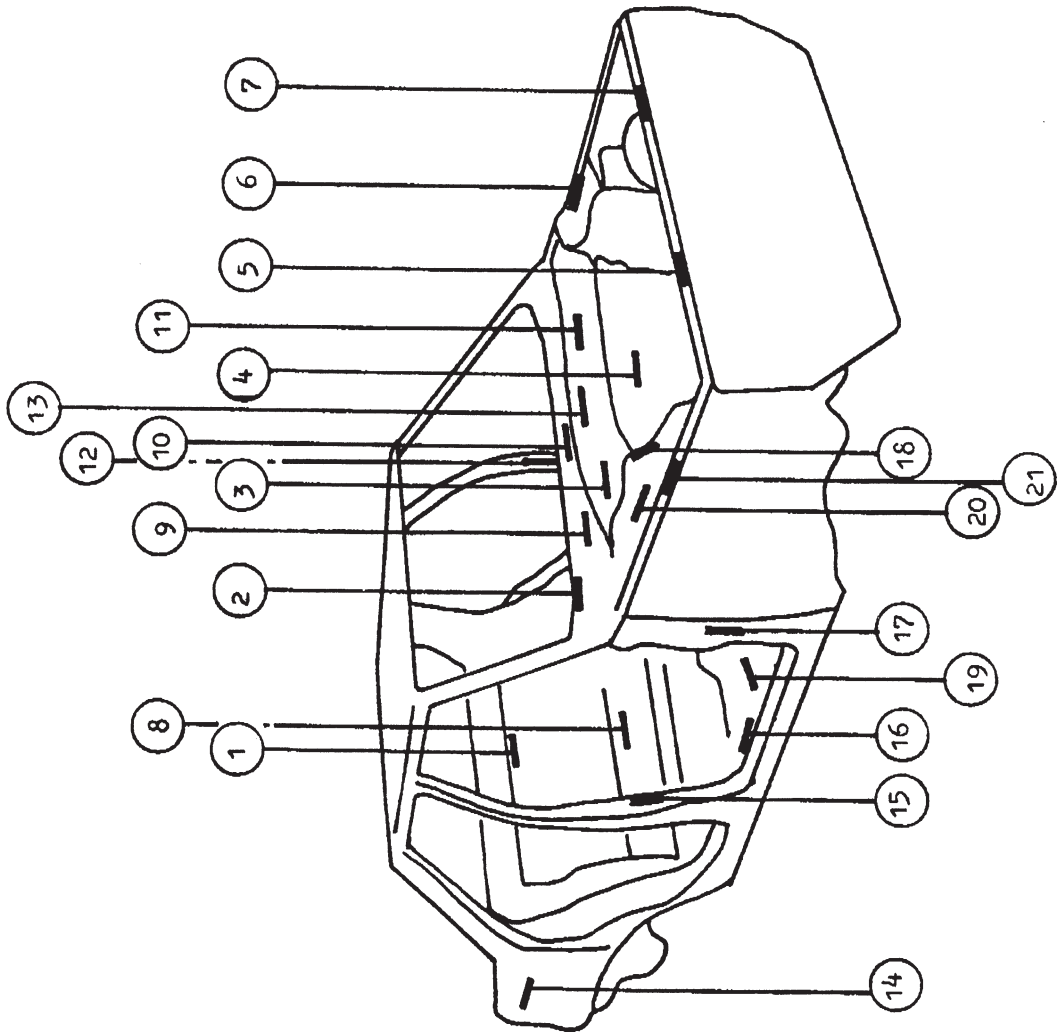

ยี่ห้อ	ตำแหน่งเลขตัวรถ
ALFA	4
BMW	12 20
CHEVROLET	10
CITROEN	21
DAE WOO	16
DATSUN	4 5 7 11
FIAT	4 14
FORD	2 4 6 7
HONDA	13
HYUNDAI	13
JAGUAR	20
MERCEDES - BENZ	5 13 19
MITSUBISHI	4
NISSAN	3
OPEL	16 18
PEUGEOT	9 20
RENAULT	18
SAAB	1
TOYOTA	3 11
VOLKSWAGEN	8 18
VOLVO	15 17

ตัวอย่างตำแหน่งเลขตัวรถ

